

**TANDEMSOL**

tandemsol.mx



# **PISCINA 50M<sup>3</sup>**

Es un sistema calculado a la medida de tus necesidades ideal para calentamiento de agua para piscinas, así como para abastecer de energía eléctrica para toda tu casa compartiendo el mismo espacio en área de captación solar.

**MX**  
HECHO EN  
MÉXICO

**PATENT  
PENDING**

# PISCINA 50M<sup>3</sup>

Sistema idea para una Casa con piscina de 50 m<sup>3</sup>, tiene cobertura para la generación de energía eléctrica de toda la casa, además el calentamiento óptimo promedio anual de 30°C. El Usuario puede optar por el respaldo de la bomba de calor para brindar agua caliente a la piscina a cualquier hora del día o la noche sin causarle un costo extra de energía.

**ALCANCE:** Sistema solar híbrido térmico fotovoltaico de 5.85 kWp de potencia máxima con capacidad de calentamiento de agua caliente para Piscina con volumen de agua de 50 m<sup>3</sup>, elevando la temperatura hasta 30°C diarios durante el día. Por las noches el respaldo de la bomba de calor se enciende automáticamente si el usuario así lo desea.

## COMPONENTES DEL SISTEMA:

- 15 Módulos solares Híbridos térmico - Fotovoltaico de 390W.
- Estructura de soporte, fabricada con perfil Ranu 40MM, ángulo de aluminio galvanizado de 2 ½ x 2 ½ x 3/16, Mid clamps y end clamps, tornillería galvanizada.
- Inversor Fronius primo 5.0-1 208/240.
- Medios de desconexión
- Canalizaciones y componentes de ensamble.

**Generación Anual**  
8,980 kWh



(considerando el costo de la tarifa comercial)

**Rendimiento anual**  
\$30,532.74 MNX



**20 AÑOS  
GARANTÍA\***

\* GARANTÍA DE CONSTRUCCIÓN DE PANELES



## CARACTERÍSTICAS

- Se necesita utilizar cubierta térmica
- Funciona como sistema interconectado a la red.
- Integración de re-circulación de agua controlada.
- Gestión y monitoreo de la energía para calentamiento.

Módulos  
Fotovoltaicos

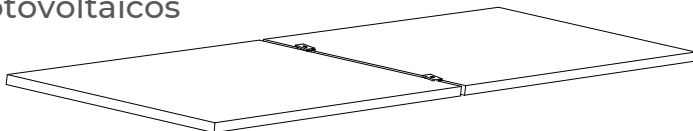

Colectores  
Térmicos

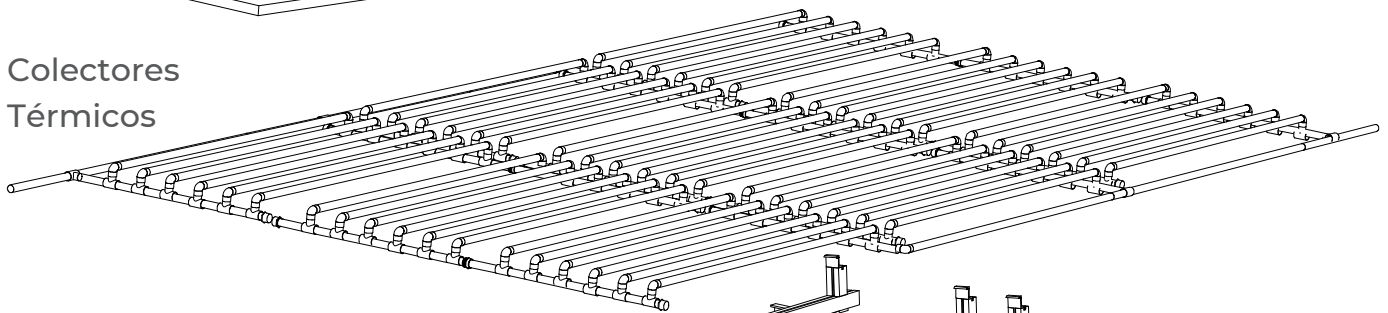

Estructura

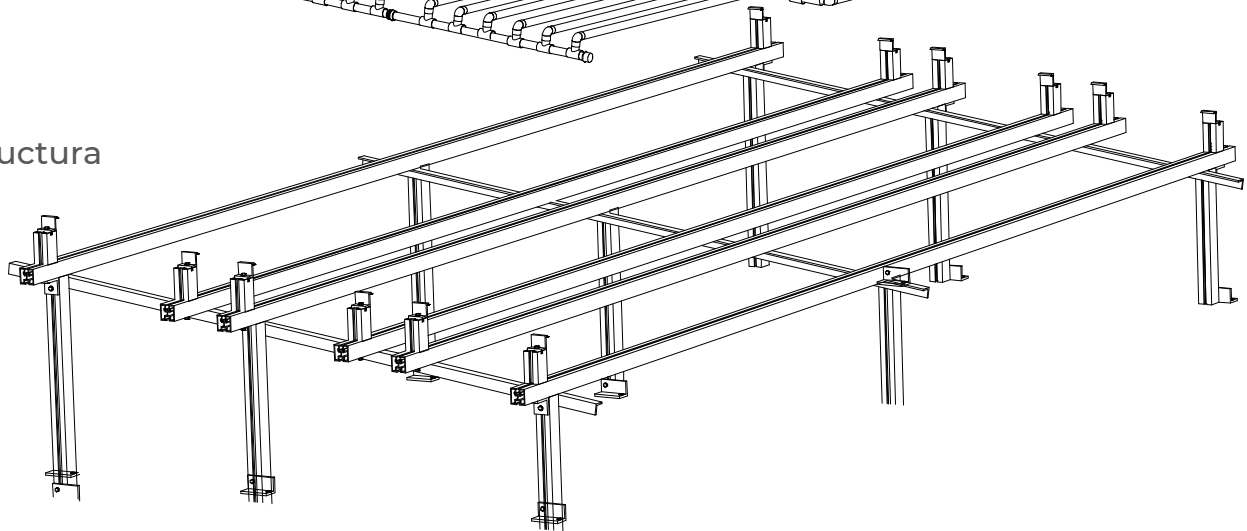

### Incluye:

- Tramite de interconexión ante la C.F.E.
- Trabajos de ingeniería del proyecto
- Pruebas eléctricas
- Monitoreo del sistema vía Wi- fi
- Mano de obra calificada para la puesta en marcha del sistema.
- Incluye sensores de radiación

**20 AÑOS**  
**GARANTÍA\***

\* GARANTÍA DE CONSTRUCCIÓN DE PANELES

# PISCINA 50M<sup>3</sup>

Comportamiento diario de la temperatura de 50 m<sup>3</sup> de agua empleando un Sistema Híbrido – Térmico

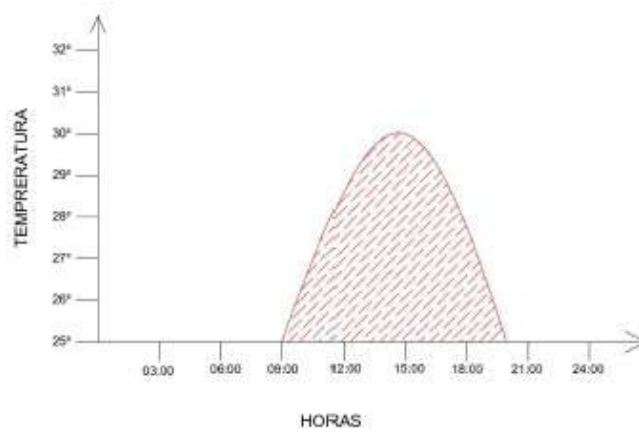

Generación diaria de energía del Sistema Híbrido – Térmico

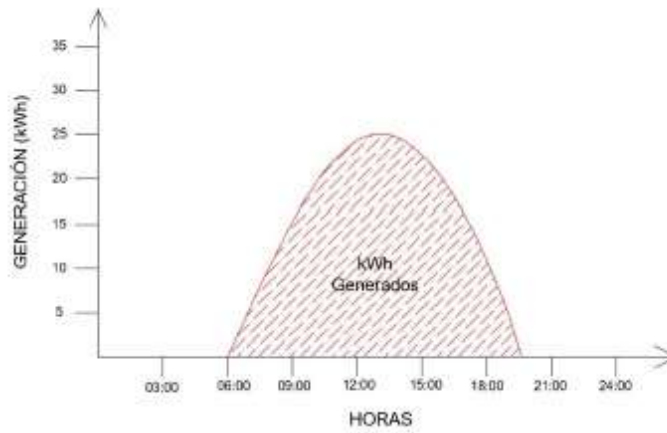

**BENEFICIOS:** Si el usuario utilizará una bomba de calor para lograr una temperatura de 30°C, este consumiría 92 kWh diarios, siendo así que con el sistema híbrido-térmico esta es la cantidad de energía que se ahorra el usuario.

